

**MIXER
HORIZONTALES**

LÍNEA RE

FEEDMAX



- > 10 m³
- > 14 m³
- > 16 m³



COMOFRA
Moviendo límites



MIXERS HORIZONTALES: FUNDAMENTALES PARA DIETAS EQUILIBRADAS EN RODEOS DE PUNTA

CONCEPTOS GENERALES

Los Mixer Horizontales son equipos utilizados para la mezcla y preparación de alimentos para ganado. Mezclan diferentes tipos de forraje, granos, y suplementos de manera homogénea, garantizando que el ganado reciba una dieta equilibrada y precisa, pieza clave para ganar peso y hacer rentable el negocio ganadero, sobre todo en planteos de punta.

Desde el punto de vista nutricional, las dietas deben estar balanceadas tanto en el nivel proteico como energético, lo cual obliga a que los ingredientes a suministrar estén adecuadamente mezclados.

CARACTERÍSTICAS PRINCIPALES

Diseño Horizontal: Los componentes de mezcla están dispuestos horizontalmente, lo que facilita la carga y descarga del material. El diseño Comofra cuenta con 1 sinfín inferior y 2 sinfines superiores.

Capacidad de Mezcla: Varía según el modelo y puede adaptarse a las necesidades de pequeñas o grandes explotaciones ganaderas.

SISTEMA DE CORTE Y MEZCLA

Equipados con sinfines de buen diámetro y paso. Aplica reductor epicicloidial en sinfín inferior y transmisión a cadenas y engranajes en sinfines superiores.

TREN RODANTE

Modelos 10m³ y 14m³: aplicaciones en 1 EJE o tipo BALANCÍN, con una simple y eficiente cinemática del movimiento.

Modelos de 16m³: versiones en 1 EJE ó 2 EJES con Aro de Giro de Acero en eje delantero.

TRANSMISIÓN

Accionados mediante toma de fuerza del tractor (PTO). Los mixers horizontales cuentan con transmisión con Reductor Epicicloidial (RE), lo cual los hace o muy eficientes, seguros y tecnológicos.



EJE TRASERO | PUNTAS DE EJE



ÁRBOL ENTRADA DE POTENCIA



SISTEMA HIDRÁULICO



CUBA INTERIOR: 3 SINFINES



SISTEMA DE DESCARGA

NOTA: Para procesar en la Ración Totalmente Mezclada (TMR), con fibra larga desmenuzada, estos modelos RE pueden transformarse en modelos RE CUT, con lo cual adquieren una versatilidad excelente.



MODELO	SF/H 10m ³ Re	SF/H 14m ³ Re	SF/H 16m ³ Re
CAP. DE CARGA	10m ³ (vol de cuba)	14m ³ (vol de cuba)	16m ³ (vol de cuba)
POT. REQUERIDA (HP)	90/100	110/120	140/150
TOMA DE POTENCIA	540 RPM - 1 3/8Z6		
CIRCUITO HIDRÁULICO	2 cilindros doble efecto - 120 kg/cm ² Caudal mínimo: 20 L/min		
SISTEMA ELÉCTRICO	Tensión Nominal 12 Vcc		
CARGA MÁX. ADMISIBLE	4500 kg	6300 kg	7200 kg
MATERIALES ADMISIBLES	Concentrados y sub productos secos. Granos secos o húmedos enteros-partidos. Silajes de maíz, sorgo, pastura picado fino.		
ACCIONAMIENTO	Barra cardánica protegida - Transmisión reductor epicicloidal SF inferior - Cadenas SF superiores		
SISTEMA DE SEGURIDAD	Limitador de torque a bulón de corte en barra cardánica - Fusible en acople c/reductor		
SISTEMA DE MEZCLADO	3 sinfines horizontales		
TIEMPO DE MEZCLADO	Mínimo 4-5 min		
SIN FIN INFERIOR	Helicoidal Integral 1/2		Helicoidal Integral 5/8
SIN FIN SUPERIORES	Paletas 3/8"	Paletas 1/2"	
DESCARGA	Batea lado izquierdo a sinfines		
ACCIONAMIENTO	Mediante motor hidráulico Velocidad variable		
ALTURA DE DESCARGA	Variable hidráulicamente. Regulación desde control remoto del tractor		
COMPUERTA DESCARGA	Apertura-cierre. Accionamiento combinado hidráulico		
VERSIÓN EN EJES	Opción: 1 Eje Sistema Balancín	Opción: 1 Eje Sistema Balancín	Opción: 1 Eje 2 Ejes
NEUMÁTICOS	1 eje: 16,9x24 16T - Cant 2 Bal: 11Lx16 12T - Cant 4	1 eje: 23,1x26 16T - Cant 2 Bal: 400/55x22,5 16T - Cant 4	1 eje: 600/40x22,5 16T - Cant 2 2 ejes: 16/70x20 16T - Cant 4
PESO	1 eje: 3400 Kg / Bal: 3600 Kg	1 eje: 4350 Kg / Bal: 4600 Kg	1 eje: 5200 Kg / Bal: 5700 Kg
ACCES. STANDARD	Manual del operador y de repuestos Barra cardánica		
ACCES. OPCIONALES	Balanza electrónica Manifold electrohidráulico c/monitor		



FEED MAX

*Robustez
y calidad
para una
alimentación
eficiente*



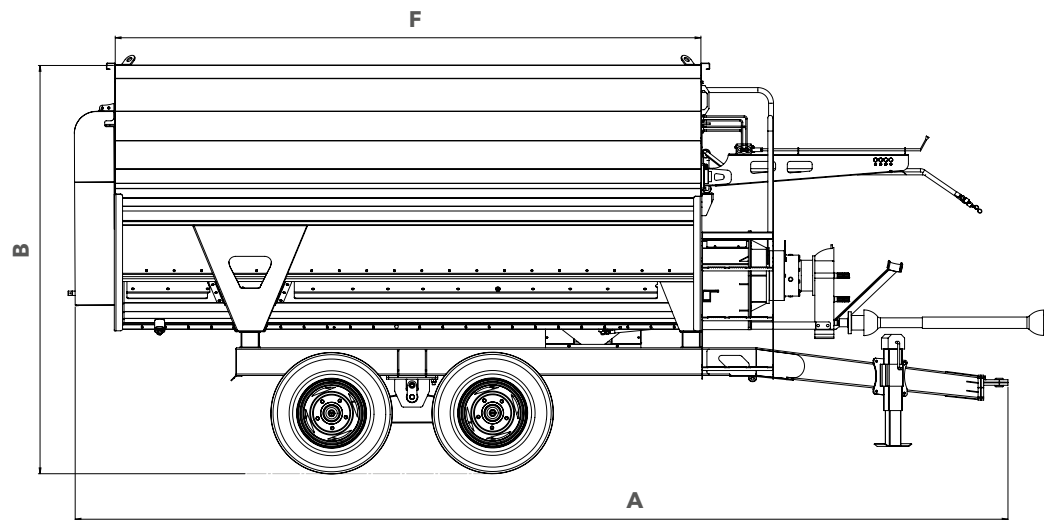
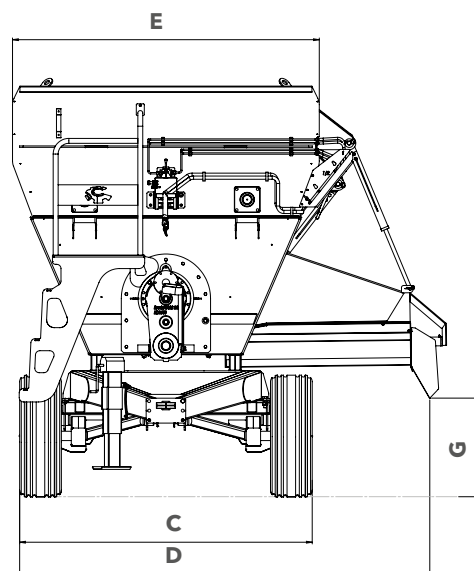

GESTIÓN
DE LA CALIDAD



MODELO	SF/H 16m ³ 2 Ejes	SF/H 16m ³ 1 Eje	SF/H 14m ³ 1 Eje	SF/H 14m ³ Balancín	SF/H 10m ³ 1 Eje	SF/H 10m ³ Balancín
LARGO CAJA (A)	8700	7517	7230	7230	6388	6388
ALTO TOTAL (B)	2900	2950	3117	3113	2787	2787
ANCHO CON NEUMÁTICOS (C)	2490	2800	2488	2290	2000	2000
ANCHO TOTAL (D)	3150	3302	3118	3026	2791	2791
ANCHO CAJA (E)	2350	2350	2380	2380	2095	2095
LARGO CAJA (F)	5000	5000	4600	4600	4000	4000
ALTURA DESCARGA (G)	720	720	985	996	690	690
PESO ENGOMADO	5700 Kg	5200 Kg	4350 Kg	4600 Kg	3600 Kg	3600 Kg



COMOFRA

Moviendo límites

Ruta Provincial N°6, Monte Buey (2589), Córdoba

Teléfono: (03467) 470138

Ventas: +54 (03467) 445775

administracionventas@comofrasrl.com.ar

WWW.COMOFRASRL.COM.AR

