

**MIXER
HORIZONTALES**

LÍNEA RECUT

FEEDMAX



- > 10 m³
- > 14 m³
- > 16 m³



COMOFRA
Moviendo límites



Especificaciones Técnicas | Línea ReCut FeedMax

| MODELO | SF/H 10m3 Re-Cut | SF/H 14m3 Re-Cut | SF/H 16m3 Re-Cut |
|------------------------------|---|--|--|
| CAP. DE CARGA | 10m3 (vol de cuba) | 14m3 (vol de cuba) | 16m3 (vol de cuba) |
| POT. REQUERIDA (HP) | 90/100 | 110/120 | 140/150 |
| TOMA DE POTENCIA | 540 RPM - 1 3/8Z6 | | |
| CIRCUITO HIDRÁULICO | 2 cilindros doble efecto - 120 kg/cm ² Caudal mínimo: 20 L/min | | |
| SISTEMA ELÉCTRICO | Tensión Nominal 12 Vcc | | |
| CARGA MÁX. ADMISIBLE | 4500 kg | 6300 kg | 7200 kg |
| MATERIALES ADMISIBLES | Concentrados y sub productos secos. Granos secos o húmedos enteros-partidos. Silajes de maíz, sorgo, pastura picado fino. admiten fibra larga desmenuzada. | | |
| ACCIONAMIENTO | Por barra cardánica protegida - Transmisión reductor epicicloidal SF inferior - Cadenas SF superiores | | |
| SISTEMA DE SEGURIDAD | Limitador de torque a bulón de corte en barra cardánica - Fusible en acople c/reductor | | |
| SISTEMA DE MEZCLADO | 3 sinfines horizontales / sinfin inferior con cuchillas tipo fluted - Cant 63 | | |
| TIEMPO DE MEZCLADO | Mínimo 4-5 min | | |
| SIN FIN INFERIOR | Helicoidal Integral 1/2 | | Helicoidal Integral 5/8 |
| SIN FIN SUPERIORES | Paletas 3/8" | Paletas 1/2" | |
| DESCARGA | Batea lado izquierdo a sinfines | | |
| ACCIONAMIENTO | Mediante motor hidráulico Velocidad variable | | |
| ALTURA DE DESCARGA | Variable hidráulicamente. Regulación desde control remoto del tractor | | |
| COMPUERTA DESCARGA | Apertura-cierre. Accionamiento combinado hidráulico | | |
| VERSIÓN EN EJES | Opción: 1 Eje Sistema Balancín | Opción: 1 Eje Sistema Balancín | Opción: 1 Eje 2 Ejes |
| NEUMÁTICOS | 1 eje: 16,9x24 16T - Cant 2 Bal: 11Lx16 12T - Cant 4 | 1 eje: 23,1x26 16T - Cant 2 400/50x22,5 16 12T - Cant 4 | 1 eje: 600/40x22,5 16T - Cant 2 ejes: 16/70x20 16T - Cant 4 |
| PESO | 1 eje: 3400 Kg / Bal: 3600 Kg | 1 eje: 4350 Kg / Bal: 4600 Kg | 1 eje: 5200 Kg / Bal: 5700 Kg |
| ACCES. STANDARD | Manual del operador y de repuestos Barra cardánica Manifold electrohidráulico c/monitor | | |
| ACCES. OPCIONALES | Balanza electrónica | | |



**FEED
MAX**

*Robustez
y calidad
para una
alimentación
eficiente*





**IDEAL PARA PROCESAR FIBRAS LARGAS DESMENUZADAS.
OPERATIVIDAD DE MÁXIMO RENDIMIENTO.**

CONCEPTOS GENERALES

Los Mixer Horizontales son equipos utilizados para la mezcla y preparación de alimentos para ganado. Mezclan diferentes tipos de forraje, granos, y suplementos de manera homogénea, garantizando una dieta equilibrada y precisa, pieza clave para ganar peso y hacer rentable el negocio ganadero.

Nutricionalmente las dietas deben ser balanceadas a nivel proteico y energético, lo que obliga a que los ingredientes a suministrar estén adecuadamente mezclados.

CARACTERÍSTICAS PRINCIPALES

Un sinfín inferior integral de gran diámetro con cuchillas abulonadas. Dos sinfines superiores tipo paletas que forman un nuevo mapa de posicionamiento, haciendo un esquema adecuado para el sistema de procesamiento y mezclado de la TMR de acuerdo a sus diámetros.

Nuevo diseño y mejor perfil lateral de cuba.

Sistema de sinfín inferior integral con cuchillas perimetrales intercambiables y contracuchillas regulables en posición para optimizar el proceso de tronzado de las fibras largas.

Línea cuter en h10 re- h14 re y h16 re con sinfín inferior integral con montaje de cuchillas de corte en forma perimetral.

Modelos con transmisión a reductor epicicloidal de excelente capacidad de torque y relación .

Piso-batea del sinfín inferior totalmente abulonada - intercambiable

Aplicación opcional en los equipos con reductor, de manifold (electro-válvulas hidráulicas) con tablero de control .

Aplicación de balanzas electrónicas de carga.



EJE TRASERO | PUNTAS DE EJE



ÁRBOL ENTRADA DE POTENCIA



SISTEMA HIDRÁULICO



CUBA INTERIOR: 3 SINFINES



BATEA ABULONADA

Batea de descarga con accionamiento MOH | Sistema Manifold electro-hidráulico para la apertura/cierre de compuerta y Accionamiento de la bateas y sinfines de batea | Cuba interior con los 3 sinfines: presencia de las cuchillas y contracuchilla | Batea inferior del piso abulonada intercambiable | Chasis: de diseño tubular y estructura resistente
Opcionales varios: Neumáticos - Balanza electrónica

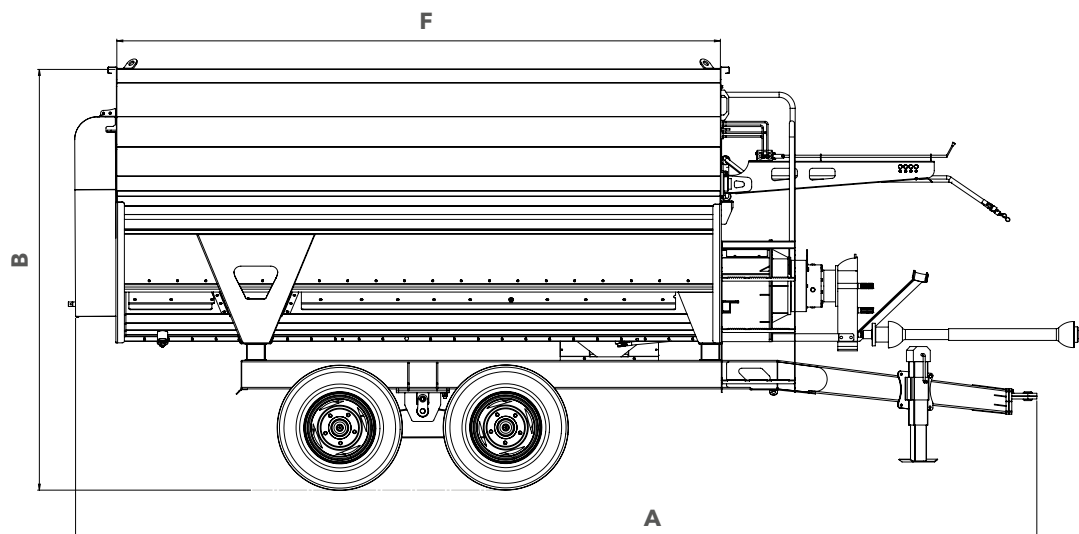
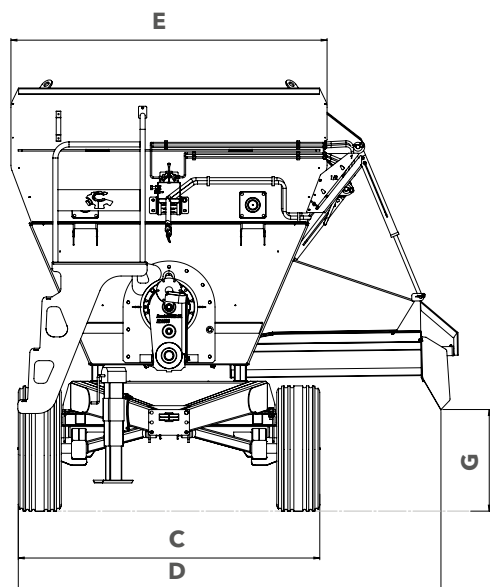

GESTIÓN
DE LA CALIDAD



| MODELO | SF/H 16m ³ 2 Ejes | SF/H 16m ³ 1 Eje | SF/H 14m ³ 1 Eje | SF/H 14m ³ Balancín | SF/H 10m ³ 1 Eje | SF/H 10m ³ Balancín |
|--------------------------|--------------------------------|-------------------------------|-------------------------------|----------------------------------|-------------------------------|----------------------------------|
| LARGO CAJA (A) | 8700 | 7517 | 7230 | 7230 | 6388 | 6388 |
| ALTO TOTAL (B) | 2900 | 2950 | 3117 | 3113 | 2787 | 2787 |
| ANCHO CON NEUMÁTICOS (C) | 2490 | 2800 | 2488 | 2290 | 2000 | 2000 |
| ANCHO TOTAL (D) | 3150 | 3302 | 3118 | 3026 | 2791 | 2791 |
| ANCHO CAJA (E) | 2350 | 2350 | 2380 | 2380 | 2095 | 2095 |
| LARGO CAJA (F) | 5000 | 5000 | 4600 | 4600 | 4000 | 4000 |
| ALTURA DESCARGA (G) | 720 | 720 | 985 | 996 | 690 | 690 |
| PESO ENGOMADO | 5700 Kg | 5200 Kg | 4350 Kg | 4600 Kg | 3600 Kg | 3600 Kg |

Unidad de medida: mm



COMOFRA

Moviendo límites

Ruta Provincial N°6, Monte Buey (2589), Córdoba

Teléfono: (03467) 470138

Ventas: +54 (03467) 445775

administracionventas@comofrasrl.com.ar

WWW.COMOFRASRL.COM.AR

